

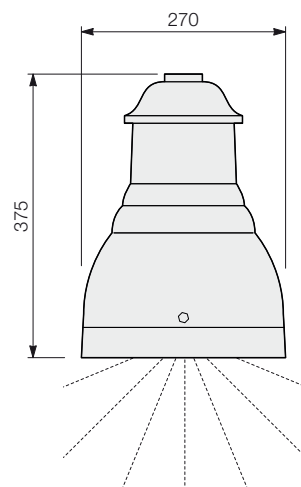

## Campana Venezia 250 Cut-Off

**BP**



<b>Modello:</b>	<b>Campana VENEZIA 250 Cut-Off</b>
<b>Codice:</b>	<b>I 047</b>
<b>Tipologia:</b>	Apparecchio per illuminazione stradale EN 60598-2-3 Con ottica Cut-Off (assenza di dispersione della luce verso l'alto e maggior rendimento, nel rispetto delle normative per il risparmio energetico e la riduzione dell'inquinamento luminoso)
<b>Versioni:</b>	<b>BP</b> (montaggio a sospensione su bracciali o mensole BP)
<b>Materiale:</b>	Lastra di rame tornita e brunita
<b>Finitura:</b>	Rame brunito e verniciato trasparente
<b>Dimensioni:</b>	Ø270x375
<b>Note:</b>	Viteria in acciaio inox
<b>Peso:</b>	5,5 kg
<b>Esposiz. al vento:</b>	0,06 m <sup>2</sup>

<b>Cablaggi e Potenze:</b>	Ioduri Metallici MT 70W / MT 100W / MT 150W (G12)
<b>Alimentazione:</b>	Reattore integrato 230V/50Hz con protezione termica e fusibile 6,3A
<b>Ottica:</b>	Simmetrica, con riflettore in alluminio brillantato e anodizzato Schermo in cristallo temperato con guarnizione siliconica.
<b>Portalampada:</b>	In ceramica
<b>Isolamento:</b>	Classe II
<b>Grado Protezione:</b>	IP54
<b>Collegamento:</b>	Doppio sezionatore manuale per alimentazione/lampada (inclusi)
<b>Conformità:</b>	EN 60598-1, EN 60598-2-3 (prescrizioni generali e di sicurezza) EN 55015, 61000-3-2, 61000-3-3, 61547 (compatibilità elettromagnetica)



**Modelli alternativi:** I 047 LED a LED con ottiche asimmetriche